



KURIER



GROUPAUTO

WIOSNA 2015



AUTO-PARTNER



AUTORAK



AUTO-ZATOKA



BHMD



EDPOL



GORDON



INTER PARTS



MOTOROL



RODON



TOMALA



OPOLTRANS

TEMAT NUMERU:

Szczegóły na str. 9

Klient w warsztacie

UPRAWNIENIA NIEZADOWOLONYCH KLIENTÓW



www.euowarsztat.pl

str. 3

Witamy w sieci

str. 15



Jeśli jesteś kierowcą – znajdź warsztat. Jeśli jesteś mechanikiem – dołącz do sieci Eurowarsztat. Więcej informacji na euowarsztat.pl



AUTOTECH

„Współpraca, która pozostawia niezależność”.



PAWLIK

„W grupie Eurowarsztatów jest po prostu różnie”.



DWORCZAK

„Eurowarsztat pomaga nam realizować nasze cele”.



GROUPAUTO POLSKA JEST CZŁONKIEM GRUPY ZAKUPOWEJ GROUPAUTO INTERNATIONAL

ADRIATIC • AUSTRIA • BELARUS • BELGIUM • BRAZIL • BULGARIA • CENTRAL • AMERICA • CZ&SK • DENMARK • FINLAND • BALTIC • STATES • FRANCE • GEORGIA • GERMANY • GREECE • HUNGARY • IBERIA • ISRAEL • ITALY • KAZAKHSTAN • MOLDAVIA • THE NETHERLANDS • PALOP • PARAGUAY • **POLAND** • ROMANIA • RUSSIA • TURKEY • UK & IRELAND • UKRAINE

GROUPAUTO INTERNATIONAL



EUROGARAGE



G TRUCK/TOP TRUCK

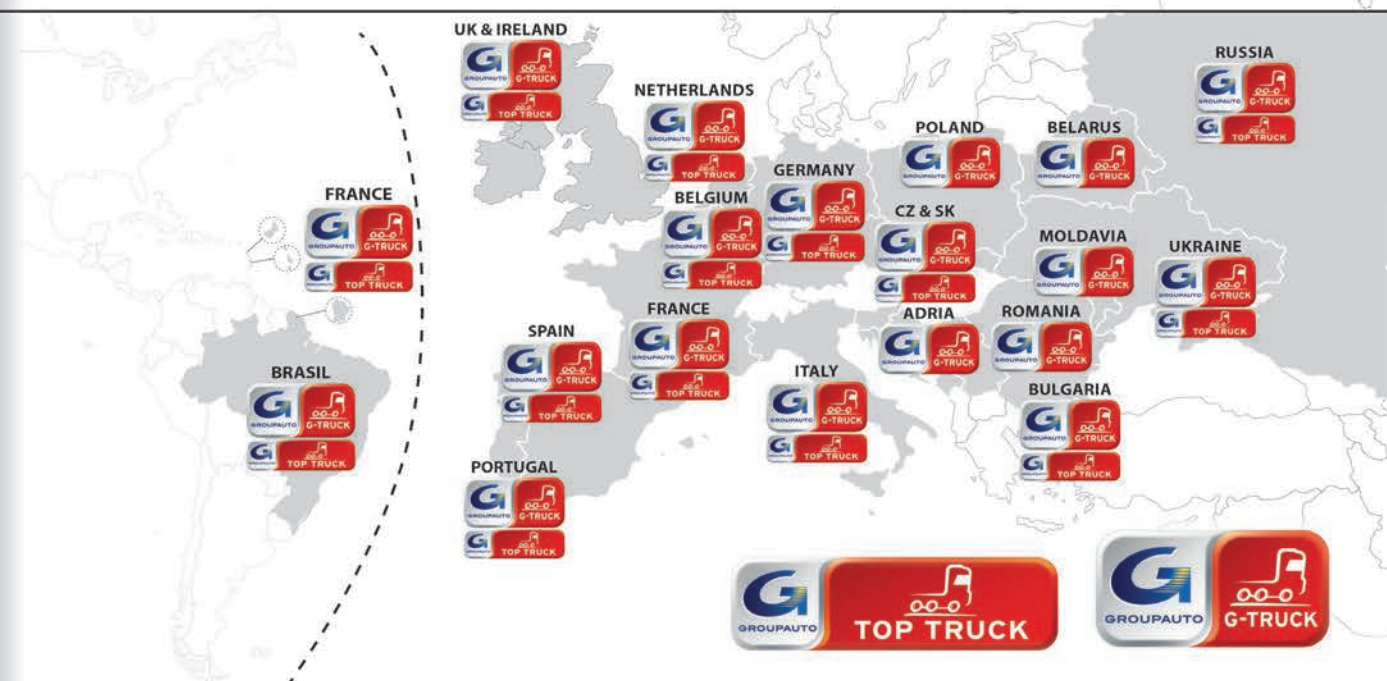



Zapraszamy!

Głównym tematem wiosennego Kuriera jest rozszerzenie sieci Groupauto Polska o nowego partnera – firmę Gordon. Automatycznie na naszej mapie (publikujemy ją na ostatniej stronie) pojawiły się 124 nowe oddziały. Do sieci dołączyły także nowe serwisy – to dla odmiany stały element naszego rozwoju. Na deser – solidna porcja aktualności od naszych partnerów i relacja ze szkoleń, które systematycznie odbywają się w naszej sieci. Zapraszamy do lektury.

redakcja



Prowadzisz Eurowarsztat? Bądź na bieżąco i regularnie odwiedzaj naszą stronę www.euowarsztat.pl

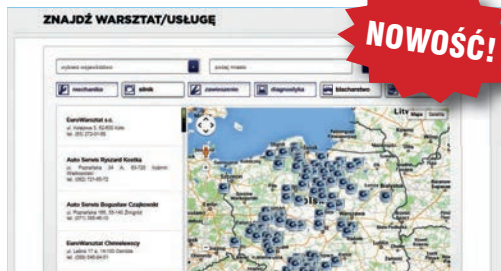

NOWOŚĆ!

Zakładka „znajdź warsztat lub usługę” jest przeznaczona dla klientów – dzięki niej bez trudu można znaleźć najbliższy Eurowarsztat.

www.euowarsztat.pl Nasza nowa strona internetowa

Rozwój sieci warsztatowej Eurowarsztat wkracza w kolejną fazę. Uznaliśmy, że nadszedł czas na stworzenie nowoczesnej platformy internetowej, która wirtualnie połączy poszczególne Eurowarszaty i ułatwi ich kontakt z klientami. Na www.euowarsztat.pl znalazły się trzy kluczowe zakładki. Pierwsza jest przeznaczona dla klientów detalicznych, którzy szukają dobrego warsztatu. Po wejściu na zakładkę „Klienci indywidualni” na podstawie wybranej lokalizacji i kategorii usterki (np. zawieszenie, diagnostyka) program wskazuje adresy najbliższych placówek. Kolejna zakładka jest przeznaczona dla Eurowarsztatów („Dla Eurowarsztatu”). Tam znajdują się najnowsze informacje dla zrzeszonych warsztatów (szkolenia, promocje, aktualności). Trzecia zakładka – „Zostań Eurowarszatem” to baza informacji dla wszystkich mechaników, którzy prowadzą warszaty niezależne i chcą dołączyć do naszej sieci.

Strona www.euowarsztat.pl kryje szereg dodatkowych funkcjonalności dostępnych po zalogowaniu!



GORDON



Nowy dystrybutor

Do Groupauto Polska dołącza firma Gordon

Z nadejściem 2015 roku Hurtownia Motoryzacyjna GORDON zawarła porozumienie o współpracy z GROUPAUTO Polska. Grupa liczy obecnie 11 partnerów i osiąga obrót zbliżony 1 300 000 000 PLN. Przystąpienie Hurtowni Motoryzacyjnej Gordon do grupy oznacza poszerzenie oferty GROUPAUTO o kolejnych dostawców części do samochodów osobowych i dostawczych.

Hurtownia motoryzacyjna GORDON powstała w 1991 roku. Początkowo była zlokalizowana w wynajmowanych pomieszczeniach w Bydgoszczy. Szybki rozwój firmy spowodował konieczność rozszerzenia infrastruktury magazynowej i biurowej. W styczniu 1999 roku przeniesiono ją do nowo wybudowanego obiektu, zlokalizowanego w Zamościu na przedmieściach Bydgoszczy. Przez wiele lat firma przechodziła modernizację, w wyniku której powierzchnia magazynowa wzrosła do ponad 25 tysięcy m².

Od początku istnienia firma Gordon wyspecjalizowała się w szybkim dostarczaniu towarów do odbiorców, dzięki temu bardzo szybko pozyskała nowych klientów. Obecnie firma ma ponad 150 tysięcy odbiorców. Zamawiany towar dostarczany jest na miejsce najpóźniej do 24 godzin od chwili złożenia zamówienia.



Firma Gordon ma aktualnie ponad 130 placówek rozmieszczonych na terenie całej Polski.

Z każdym miesiącem Gordon rozwija swój asortyment magazynowy o nowe produkty, co pociąga za sobą wzrost sprzedaży. Aktualnie posiada w ofercie ponad 120 tysięcy pozycji towarowych największych światowych producentów.

Poprzez tworzenie nowych punktów sprzedaży nastąpił bardzo dynamiczny rozwój. Ukoronowaniem takiego tempa wzrostu była nagroda przyznana przez gazetę Puls Biznesu w 2007 roku, w której firma Gordon zajęła wysokie miejsce w kraju, a 1 w województwie kujawsko-pomorskim w corocznym konkursie „Gazeta Biznesu”. Jest to nagroda przyznawana przez niezależnych dziennikarzy i analityków rynku. W konkursie chodzi o wykazanie najbardziej dynamicznego wzrostu przy zachowaniu wiarygodności, rzetelności i uczciwości firmy

Gordon rozwija się dzięki właściwemu zarządzaniu, wysoko wykwalifikowanej kadrze, a także dostosowywaniu się do wymagań klienta i zmieniających się warunków na rynku.



DOSTAWCA ROKU

KYB Europe GmbH została wyróżniona przez Group Auto International nagrodą „Dostawca Roku 2014” w kategorii „Sprzedaż”. Ogłoszenie wyników rankingu odbyło się podczas corocznego kongresu Group Auto, który miał miejsce w Atenach. W wydarzeniu wzięło udział 144 reprezentantów Partnerów GAL z 30 krajów.

WYCIERACZKI DENSO

Polecamy uwagę dwie nowe wycieraczki DENSO o numerach katalogowych DRA-025 oraz DRB-028, które zapewniamy aż dziewięć zastosowań. Mogą być montowane z tyłu w następujących pojazdach: Mitsubishi ASX (06/2010), Opel Agila (04/2008), Suzuki Splash (01/2008), Suzuki Swift (02/2005), Suzuki SX4 (06/2006), Suzuki Alto V (01/2009), Toyota Corolla Verso (01/2002), Toyota IQ (01/2009) i Toyota Urban Cruiser (04/2009).



Rozwiązania Made in Germany.™

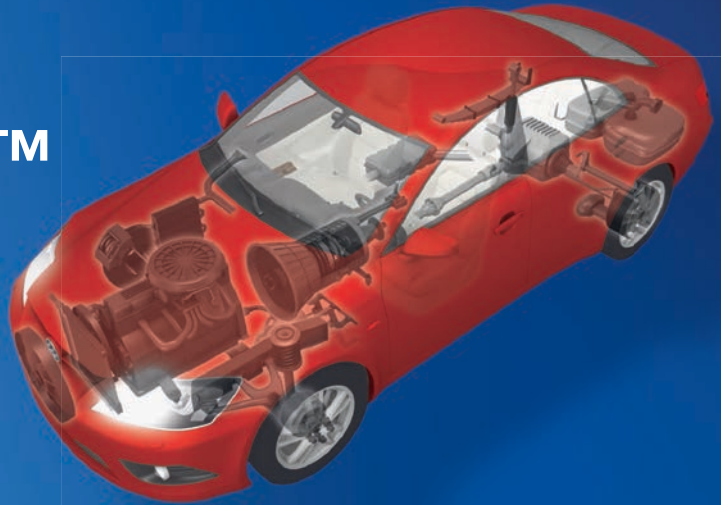

Układ kierowniczy



Elektryka pojazdowa



Silnik



Mocowanie kół



Układu hamulcowy



Płyny i oleje



Zawieszenie



febiplus



MOTOROL

MOTOROL Startuje nowy magazyn

Początek 2015 roku okazał się kolejnym ważnym etapem w rozwoju firmy MOTOROL, bowiem rozpoczęty został proces uruchamiania nowego magazynu wraz z zapleczem biurowym. Hala jest obiektem wysokiego składowania, w którym zastosowane zostały inno-



wacyjne rozwiązania (użycie czytników kodów kreskowych, zautomatyzowany system transportu towarów poprzez wprowadzenie wind i taśmociągów, system ERP integrujący dane przetwarzane w całym przedsiębiorstwie, doki załadunkowe itp.). Poczyniona inwestycja ma na celu wzrost jakości obsługi Klientów poprzez polepszenie organizacji pracy, usprawnienie procesów logistycznych oraz systemu realizacji zamówień. Nowe, lepsze warunki pozwolą szybciej reagować na potrzeby naszych Klientów oraz spełniać wyższe wymagania rynku.



Rozbudowa infrastruktury firmy umożliwiła również znaczne poszerzenie asortymentu. W ostatnim czasie do oferty handlowej zostały wprowadzone produkty: Automega, Auto-Starter, Denckermann, Kamoka, Mototechnika, Lemforder, Sachs i wiele innych.

Nowości w BHMD

BHMD

Najwyższej jakości części do większości aut azjatyckich



Wysokiej jakości części Nipparts i Vaico/Vemo umacniają politykę BHMD oferowania szerokiego wyboru markowych produktów w znakomitych cenach.

Nowe linie produktowe wprowadzone w BHMD w 2015 to wyspecjalizowane produkty Nipparts i Vaico/Vemo. Nipparts to wiodący dostawca jakościowych części do samochodów azjatyckich z bardzo szeroką ofertą, w tym hitem ostatnich tygodni: świetną paletą amortyzatorów.

Vemo i Vaico to dwie marki niemieckiej firmy Vierol, pierwsza sygnuje asortyment elektroniki i klimatyzacji, druga kataloguje całą gamę produktów, w tym unikalną ofertę separatorów oleju, filtrów hydraulicznych, oleju i misek olejowych do automatycznych skrzyń biegów.

TOMALA

TOMALA: oryginalne części do VW

Więcej informacji o BORSEHUNG Germany na stronie www.borsehung.de

Firma TOMALA S.P. j od zeszłego roku współpracuje z dostawcą oryginalnych części markowanych znakiem „BORSEHUNG Germany”. Jest to dostawca części pochodzących z fabryk produkujących oryginalne części do grupy VW. Wszystkie części są wysokiej jakości, estetycznie zapakowane a dostawca udziela czteroletniej gwarancji. W ofercie BORSEHUNG znajdziemy elementy silnika, zawieszenia, układu hamulcowego i kierowniczego, klimatyzacji, elementy elektroniczne i elektryczne samochodu. Dodatkowym atutem BORSEHUNG jest jego obecność w katalogu TECDOC®



GWARANCJA 4 LATA! Borsehung GERMANY

WOLF w Groupauto



Wolf Oil Corporation to belgijska firma, która zaopatruje w olej wielu producentów samochodów. Właśnie dlatego oleje WOLF opracowywane są przy zastosowaniu najnowocześniejszych technologii, posiadają aktualne aprobaty i dopuszczenia, a na produkty udzielana jest gwarancja.

WOLF oferuje jakość Premium do każdego samochodu w atrakcyjnych cenach i nowoczesne wzornictwo opakowań. WOLF to asortyment olejów do samochodów osobowych i ciężarowych, przekładni i ATF.

Dystrybucja WOLF w Polsce:
Groupauto Polska.

NGK do Ecoboost 1.0



NGK jest wyłącznym dostawcą świec na oryginalne wyposażenie do silnika Ecoboost 1,0 Forda

Świece te są już dostępne także w rynku wtórnym. Firma NGK Spark Plug Europe rozpoczęła dostarczanie świecy SILZNR8C7H do niezależnych warsztatów i dystrybutorów.

Siłownik FTE



Siłownik hydrauliczny FTE do dwusprzęgłowych skrzyń biegów został wybrany jako finalistą w Automotive News PACE 2015. Siłownik FTE może być wykorzystywany także w zautomatyzowanych przekładniach manualnych (AMT). Składa się głównie z tworzyw sztucznych wysokiej technologii, GSAM i zapewnia oszczędność 35% masy w stosunku do typowych technologii zmiany biegów ze stali i aluminium.

Zawsze pod ręką kiedy ich potrzebujesz: Lampy warsztatowe LEDinspect®

OSRAM LEDinspect® to wysokiej jakości, kompaktowe lampy inspekcyjne, wyposażone w technologię LED wytwarzającą jasne światło. Idealnie sprawdzają się zarówno w warsztacie, serwisie samochodowym jak i w domu lub podróży. LEDinspect® Mini i LEDinspect® Foldable wyposażone są w wygodny haczyk i magnes, które umożliwiają pracę nie zajmując rąk. Ich powierzchnia jest wykonana z materiału, który ułatwia utrzymanie w rękę i zapewnia odporność na brud. LEDinspect® Slimline i LEDinspect® Professional wyróżniają się wysoką jakością i funkcjonalnością. Wyposażone są w akumulator, który można ładować za pomocą stacji 100-250 V. Charakteryzują się wysoką klasą ochronną¹ i odpornością na uderzenia².

LEDinspect® Slimline Wąska i wielofunkcyjna



- 3-letnia gwarancja³
- Najlepsze oświetlenie, dzięki długowiecznym LED o wysokim natężeniu światła
- Wykonana z materiału, który ułatwia utrzymanie w rękę i zapewnia ochronę przed zabrudzeniami
- Trwała konstrukcja (przetestowana wysokość upadku: 2,5 m)
- Łatwe ładowanie poprzez port mini USB lub stację ładującą (w zestawie)
- Nie wymaga baterii – wyposażona w akumulator
- Ładowanie za pomocą stacji dokującej zasilanej 100-250 V AC
- Wskaźnik stanu baterii i zabezpieczenie przed nadmiernym naładowaniem
- Klasa ochronna: IP65

LEDinspect® Professional Jasna i profesjonalna



- 3-letnia gwarancja³
- Najlepsze oświetlenie, dzięki długowiecznym LED o wysokim natężeniu światła
- Wykonana z materiału, który ułatwia utrzymanie w rękę i zapewnia ochronę przed zabrudzeniami
- Trwała konstrukcja (przetestowana wysokość upadku: 2,5 m)
- Dwa tryby oświetlenia: 100- i 60-procentowa jasność
- Wygoda i swoboda w użyciu dzięki magnetycznej podstawie i praktycznemu haczykowi
- Nie wymaga baterii – wyposażona w akumulator
- Ładowanie za pomocą stacji dokującej zasilanej 100-250 V AC (w zestawie)
- Wskaźnik stanu baterii i zabezpieczenie przed nadmiernym naładowaniem
- Klasa ochronna: IP66

Do każdej pracy właściwe narzędzie: Lampy warsztatowe LEDInspect®



Uchwyt magnetyczny	✓	✓	–	✓
Chowany haczyk	✓	✓	–	✓
Baterie (w zestawie)	✓	–	–	–
Akumulator	–	✓	✓	✓
Stacja ładująca	–	*	✓	✓
Port Mini-USB	–	–	✓	–
Wskaźnik stanu baterii	–	–	✓	✓
Czas pracy akumulatora (max.)	8 h	4 h	2 h	7 h
Czas ładowania	–	5 h	2 h	3 h
¹ Klasa ochronna	IP20	IP20	IP65	IP66
² Odporność na uderzenia	–	–	IK08	IK09



³ więcej szczegółów na temat gwarancji na stronie www.osram.pl/gwarancja-am
* adapter 220 V / gniazdo zapalniczki 12 V

EDPOL

Szkolenia i promocje

Plany Edpol na 2015 rok

Koniec ubiegłego roku był dla firmy Edpol jak zawsze okazją do podsumowań. Najważniejsze z nich odbyło się w atmosferze andrzejkowej – wróżki, wiedźmy, topienie wosku w wielkim kotle, występy akrobatyczne oraz wróżby umiłały czas gościom po owocnych rozmowach biznesowych. W obecnym, 2015 roku firma weszła z programem szkoleń dla pracowników i klientów opracowanym wspólnie z dostawcami. Systematycznie poszerza się także paleta dostępnych produktów. Nie zabraknie także promocji dla klientów z atrakcyjnymi nagrodami.



W obecnym, 2015 roku firma wchodzi z szerokim programem szkoleń opracowanym wspólnie z dostawcami.

Szukaj części z FEBI



Zapraszamy wszystkich mechaników w i sprzedawców części do wizyty na stronie www.febi.com lub w domenie www.febi-parts.com. Znajduje się tam nowoczesna wyszukiwarka części z bardzo bogatą bazą ilustrowanych danych. To nowa jakość w dziedzinie identyfikacji części.

Dwa nowe oddziały Rodon-u Szersza oferta, nowe oddziały

RODON

Nowy oddział firmy Rodon mieści się w Gostyniu na ulicy Przy Dworcu 13. Powstał także oddział w Krotoszynie przy ulicy Ostrowskiej 227.

Ostatni kwartał 2014 roku to wyjątkowa praca zespołu nad wypracowaniem wysokich standardów obsługi klienta oraz budowanie nowych modeli wsparcia biznesu serwisów samochodowych. Końcówka roku to czas podnoszenia kwalifikacji przez sprzedawców.

Oferta firmy poszerzyła się o asortyment: Ruvilla - wałki rozrządu oraz zestawy rozrządu łańcuchowego zarówno pojedynczych elementów jak i komplety. Wprowadzono do oferty napinacze pasków wielorolkowych firmy Dayco. Dla naszych klientów przygotowaliśmy również szeroki asortyment produktów Denso.

Dodatkowo w październiku firma Rodon uruchomiła oddział w Gostyniu na ulicy Przy Dworcu 13. Z początkiem roku uruchomiony został oddział w Krotoszynie przy ulicy Ostrowskiej 227.

Cool Blue Intense



Cool Blue Intense to specjalna żarówka OSRAM dla kierowców, którzy lubią światło o białoniebieskiej barwie, jak w reflektorach ksenonowych. Żarówki OSRAM Cool Blue Intense Limited Edition charakteryzują się większą ilością wytwarzanego światła (do 30% w porównaniu do żarówek standardowych) o temperaturze barwowej do 4200 K (najwyższa dopuszczalna dla żarówek halogenowych). Do wyboru są dwa typy – H4 i H7.

OPOLTRANS

Opoltrans – to już 25 lat!



W tym roku firma Opoltrans świętuje 25-lecie powstania, oraz 10-tą rocznicę założenia MEGA-Nysa producenta m.in. cenionych przez europejskich odbiorców naczepek. Miniony rok to dla Opoltrans czas intensywnego rozwoju. Zrealizowano wiele planów i założeń, o których jeszcze kilka lat wstecz nawet nikt nie marzył. np. zakończono kolej-

ny etap budowy nowej hali Magazynu Centralnego o powierzchni 13 tys. m². W Łodzi na przełomie marca i kwietnia będzie oddany do użytku nowy obiekt handlowo-usługowy o pow. ponad 2.500 m². Zakupiony obiekt w grudniu 2014 roku w Rusocinie k. Gdańska, już obsługuje klientów. Rozbudowa oddziałów w Markach k. Warszawy i w Lublinie,

Więcej informacji o oddziałach i zakresie działalności Opoltrans prosimy szukać na www.opoltrans.com

skutecznie wspomaga obsługę klientów. A planów inwestycyjnych w lepszą i szerszą obsługę klientów, na następne lata jest nie mało. Opoltrans planuje: zatrudnić kolejnych 100 handlowców i kierowników w działach handlowych, w celu sprawniejszej obsługi klientów. Zamierza powiększyć flotę samochodów dostawczych i powierzchnie handlowo-

magazynowe w celu szybszej i lepszej obsługi klientów. Duże powierzchnie ekspozycyjno-handlowe obiektu zapewnią klientom komfortowe warunki obsługi i ekspozycję nowego asortymentu handlowego. Będzie również nowy internetowy web katalog, dzięki któremu, wygodnie i szybko każdy klient znajdzie potrzebne mu części w szerokiej ofercie firmy Opoltrans. Dla klientów Opoltrans i MEGA został wydany bezpłatny Kwartalnik z ciekawostkami i informacjami pomagającymi w prowadzeniu biznesu ciężarowego. Każdy może go sobie odebrać w oddziałach. Następne edycje będą dostępne już za kilka tygodni. W 2015 roku w wielu oddziałach zostaną utworzone ekspozycje pojazdów MEGA, żeby zapewnić Klientom w całej Polsce stały i bliski dostęp do ekspozycji, a handlowcy będą dbali o zapewnienie pełnej informacji o naczepek i pojazdach MEGA.



THE VITAL LUBRICANT

Oleje silnikowe i przekładniowe Wolf to nowe spojrzenie na cały proces smarowania.

Nasze innowacyjne środki smarne opracowane są w najnowszych technologiach, aby silnik Twojego samochodu był bardziej wydajny, sprawny i czysty.

Jeśli uważasz że wiesz wszystko o olejach, pomyśl raz jeszcze.



Klient i mechanik: zasady współpracy określone prawem.



Prowadzisz warsztat? Zrezygnuj z omawiania szczegółów naprawy przez telefon. We własnym interesie trzeba robić to w formie pisemnej!

W dniach 21-22 listopada 2014 r. w Tarnowie Podgórnym odbyło się szkolenie poświęcone tematyce ustawy o prawach konsumenta w praktyce podmiotów prowadzących warsztaty samochodowe. Szkolenie przeprowadził radca prawny, ekspert w dziedzinie prawa motoryzacyjnego.

Pierwsza część szkolenia dotyczyła problematyki obowiązków warsztatów samochodowych w relacjach z konsumentami i zmian jakie nastąpią w polskim prawie od 25 grudnia b.r., w związku z wejściem w życie nowej ustawy o prawach konsumenta. Prowadzący omówił problematykę zawierania i odstępowania od umów zawartych na odległość, akcentując obowiązki warsztatów samochodowych zawierających z konsumentami umowy przez telefon lub ustalających w ten sposób istotne elementy umowy.

Uczestnicy szkolenia dowiedzieli się także jakie zmiany nastąpią w przepisach regulujących ich odpowiedzialność za wadliwą naprawę pojazdu klienta, czy też za zastosowanie wadliwych części, w szczególności w zakresie: przepisów odnoszących się do rękojmi za wady fizyczne, uprawnień przysługujących konsumentom niezadowolonym z wykonanej naprawy lub reklamujących zakup wadliwej

części, możliwych środków prawnych w relacjach z klientami nadużywającymi swych uprawnień.

Druga część szkolenia dotyczyła kwestii napraw dokonywanych przez niezależne warsztaty w okresie gwarancji udzielonej przez producenta auta. W tej części szkolenia przybliżone zostały przepisy i wytyczne unijne dotyczące wyłączeń blokowych w sektorze motoryzacyjnym. Uczestnicy mieli okazję poznać praktyczne aspekty stosowania powyższych przepisów i wytycznych w działalności niezależnych warsztatów samochodowych, a także zapoznać się w szczególności z problematyką dotyczącą: przepisów odnoszących się do kwestii napraw dokonywanych w trakcie trwania okresu gwarancji na pojazd, rodzajów części zamiennych oraz sposobów ich oznaczania, sposobu wykonywania napraw i przeglądów w okresie gwarancji, który zminimalizuje ryzyko odmowy wykonania naprawy gwarancyjnej przez Autoryzowaną Stację Obsługi, środków prawnych przysługujących właścicielowi pojazdu w przypadku odmowy dokonania naprawy gwarancyjnej przez Autoryzowaną Stację Obsługi.

Szkolenie zostało zakończone testem dla uczestników oraz dyskusją. Każdy z uczestników szkolenia otrzymał certyfikat potwierdzający udział i znajomość omawianych zagadnień.

PISEMNE ZLECENIA – TO TWOJE ZABEZPIECZENIE



Tylko pisemna umowa z Klientem daje prawną podstawę do rozstrzygnięcia ewentualnych kwestii spornych co do warunków wykonywanej naprawy.



PAMIĘTAJ!

- Warsztat powinien unikać częstego, systemowego (regularnego) zawierania umów dotyczących naprawy samochodu na odległość – (np. ustnie, przez telefon). Uprawnienia konsumenta (np. do zmiany decyzji) w przypadku zawarcia takiej umowy są bardzo szerokie.
- Jeżeli warsztat zawiera umowy na odległość w sposób systemowy, to umowa telefoniczna będzie wiążąca dopiero po jej potwierdzeniu elektronicznym lub pisemnym przez konsumenta (podpisanie zlecenia, potwierdzenie SMS-em, wypełnienie zlecenia mailem).
- Wszystkie koszty usług warsztatu muszą być z konsumentem uzgodnione z góry – w przeciwnym wypadku nie będzie on zobowiązany do zapłaty.
- Okres rękojmi na używane części zamienne jest taki sam jak na części nowe i wynosi dwa lata. Może być jednak skrócony do roku, o ile warsztat poinformuje o tym konsumenta.

Eurowarsztat

PREZENTY W EUROWARSZTACIE

Każdy EuroWarsztat, który dokonał jesienią zakupów u właściwego dystrybutora Groupauto Polska na liniach WIX, Castrol i Febi wypracowując określony obrót zimą otrzymał **pakiet prezentów dla swoich klientów**. Ponadto EuroWarsztaty, które w tym czasie przekroczyły kolejny próg obrotowy mogły skorzystać z kampanii marketingowej promującej swój warsztat lokalnie.

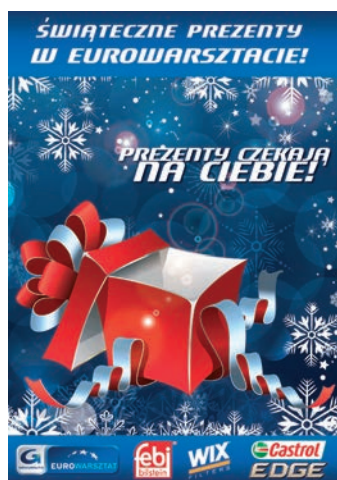

Eurowarsztat

ZŁOTA SIÓDEMKA BRANŻY MOTORYZACYJNEJ 2015

Wyróżnienie dla sieci EuroWarsztat - Złota Siódemka Branży Motoryzacyjnej 2015
Sieć EuroWarsztat została nominowana do Złotej Siódemki Branży Motoryzacyjnej 2015 czyli firm rekomendowanych za innowacyjność i najlepszą jakość. Wyróżnienie przyznano za najwyższą jakość świadczonych usług serwisowych oraz gwarancję europejskich standardów obsługi.



PROMOCJE, WYRÓŻNIENIA



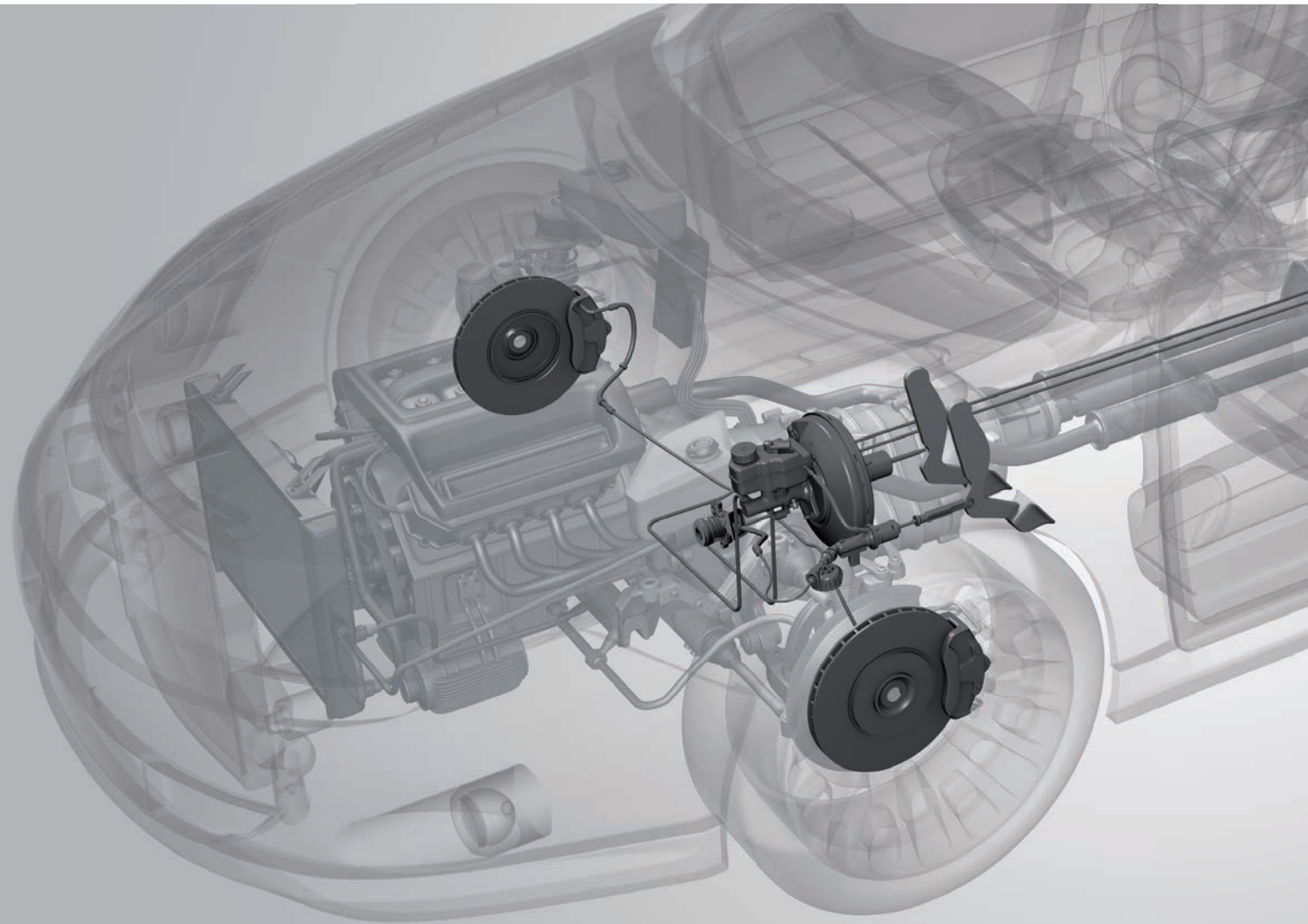

FTE automotive – Innovation drives

WIZJA ZNALEZIENIA ROZWIĄZANIA

HYDRAULICZNE UKŁADY HAMULCOWE I SPRZĘGŁOWE OD EKSPERTA

FTE automotive produkuje ponad 9.500 części do ponad 35.000 typów pojazdów. Skorzystaj także i Ty z jakości naszych wyrobów, które dorównują pod tym względem częściom oryginalnym. Działamy na rynku części pogwarancyjnych, gdzie w dziedzinie rozwoju jesteśmy partnerem zakładów z branży motoryzacyjnej – dla zadowolenia Twoich klientów.

www.fte.de

FTE automotive – lider globalnego rynku systemów hydraulicznego uruchamiania sprzęgieł



NOWE FILMY INSTRUKTAŻOWE KYB

Our Precision, Your Advantage

Wejdź na YouTube, wpisz hasło KYB Europe i oglądaj najnowsze filmy instruktażowe KYB!

Nowe filmy instruktażowe KYB przedstawiają wskazówki montażowe wymagające szczególnej uwagi podczas wymiany amortyzatorów do samochodów osobowych:

- Citroën Berlingo, Multispace, Peugeot Partner, Tepee
- Jeep Wrangler III
- Peugeot 307, 308, Citroën C4
- Opel Corsa C
- Renault Clio II, Thalia I
- Renault Clio III, Grandtour III
- Fiat Panda
- Toyota Corolla Verso II
- Renault Mégane II, Scenic II

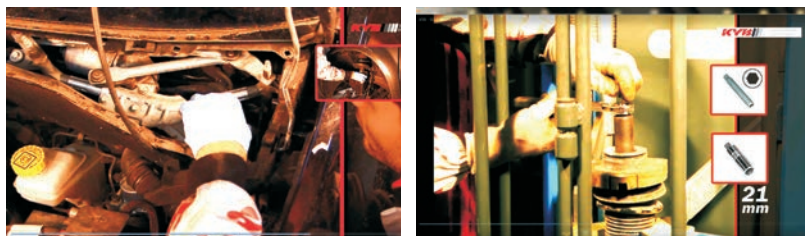

Filmy video dostępne są na stronie internetowej KYB w zakładce „Informacje techniczne”: <http://www.kyb-europe.com/kyb-poland/videos.html>



Filmy instruktażowe dostępne są również na kontach społecznościowych KYB Europe:

Youtube: www.youtube.com/user/KYBEurope
 Facebook: www.facebook.com/KYBSuspension
 Twitter: @KYBEurope

Aplikacja kodów QR umieszczana na opakowaniach produktów KYB również została zaktualizowana o nowe filmy instruktażowe.



Dla osób, które nie mają jeszcze dostępu do smartfonów, a chciałoby skorzystać z instrukcji montażowych i wsparcia technicznego, informacje są dostępne do pobrania również ze strony internetowej KYB Europe.

KATALOGI KYB 2015

Dostępne są już nowe edycje katalogów amortyzatorów KYB oraz sprężyn zawieszenia KYB K-Flex na 2015 rok.

Dostępne są już nowe edycje katalogów amortyzatorów KYB oraz sprężyn zawieszenia KYB K-Flex, które zawierają szczegółowe informacje o zastosowaniach wszystkich produktów KYB wraz z listami

nowych aplikacji na rok 2015. Sześciomiesięczna gama produktów KYB została wzbogacona o 112 nowych numerów referencyjnych amortyzatorów KYB oraz o 140 nowości dla sprężyn zawieszenia KYB K-Flex,

mających zastosowanie zarówno w samochodach osobowych jak i dostawczych. Dodatkowo katalogi uzupełniono o 63 nowych zastosowań dla istniejących już referencji.

Katalog amortyzatorów KYB zaktualizowano także o 32 nowych referencji zestawów montażowych i 29 zestawów ochronnych oraz 150 nowych zastosowań dla istniejących już referencji.



PRZYKŁADOWE NOWOŚCI 2015:

AMORTYZATORY

- BMW 5 Series, X1 Series
- Citroen C3, DS3
- Dacia Logan, Sandero, Duster
- Ford Focus, C-Max, Grand C-Max
- Kia Sportage
- Hyundai ix35
- Opel Astra, Meriva, Zafira
- Nissan Micra
- VW Polo, Caddy, Caddy Max

SPRĘŻYNY ZAWIESZANIA

- Audi A1, Q5
- Citroen C3, C3 Picasso, C5
- Dacia Logan, Sandero
- Hyundai i10, i20, 130, ix35
- Mazda 3, 6, MX5
- Renault Kangoo, Megane Grandtour
- Toyota Avensis, Prius, Rav4
- VW Polo, Tiguan

ZESTAWY MONTAŻOWE

- Citroen C3 II, C3 Picasso, DS3, C4 Picasso II, C4 Grand
- Picasso III
- Ford Fiesta VI
- Smart Fortwo Coupe, Cabrio
- Mercedes A-Class, Sprinter
- VW Crafter
- Volvo S60 II, V70 III, S80 II, XC60, XC70 II

ZESTAWY OCHRONNE

- BMW 3 Series
- Ford Mondeo IV
- Nissan Micra III, Note
- Renault Clio III, Megane III, Scenic III, Grand Scenic III
- Toyota Aygo, Verso S, Yaris
- Urban Cruiser 2WD,
- VW Caddy





Szkolenie biznesowe i techniczne

Obsługa Klienta

Równoległe ze szkoleniami technicznymi prowadzimy cykl szkoleń z obsługi Klienta.

Międzynarodowe standardy sieci EuroWarsztat wymagają od uczestników wysokich kwalifikacji także z zakresu Obsługi Klienta. W tym celu regularnie organizowany jest cykl szkoleń adresowanych do pracowników Biura Obsługi Klienta. Podczas warsztatów, pracownicy mający bezpośredni kontakt z klientem zapoznają się z prawnymi aspektami rozpatry-

wania reklamacji oraz poszerzają wiedzę z zakresu efektywnego rozszerzania napraw. Praktyczne zastosowanie przekazanej wiedzy może znacząco wpłynąć na bezpieczeństwo i rentowność serwisu oraz satysfakcję klienta.

Podczas szkoleń uczymy także jak efektywnie wykorzystywać czas pracy mechaników, co pozwala na realne zwiększenie przychodów.



„Ekowarsztaty”

Szkolenia „EkoWarsztat” w sieci EuroWarsztat

Około 200 osób zostało zaproszonych do udziału w bezpłatnym projekcie szkoleniowym „EkoWarsztat – rozwiązania ekologiczne w warsztacie samochodowym” zaplanowanym na przełom 2014 i 2015 roku. Cykl szkoleń technicznych ma na celu poszerzenie wiedzy z kilkunastu kluczowych tematów. Na pierwszych spotkaniach uczestnicy mieli możliwość zapoznać się z nowinkami z zakresu: elektroniki silników spalinowych, mechatroniki układu ABS oraz ESP i ABR, Diagnostyki systemu Common Rail oraz systemów poduszek gazowych a także Diagnostyki silników o zapłonie samoczynnym sterowanych elektronicznie z układem wtryskowym. Udział w projekcie to kolejny etap programu podnoszenia kwalifikacji mechaników z sieci EuroWarsztat.



Oto warsztaty, które w ostatnim czasie dołączyły do naszej sieci EUROWARSZTAT. W Polsce mamy już ponad 130 serwisów. Na świecie – niemal 5 tysięcy!



Dworzczak

Tel. 609 564 993

Targowisko 17A

64-111 Lipno

dworzczak@eurowarsztat.pl

GODZINY OTWARCIA

Pn-Pt: 8:00-18:00

So: 8:00-15:00



HISTORIA FIRMY

Firma Elektromechanika Dworzczak Mariusz rozpoczęła swoją działalność na rynku motoryzacyjnym w 2006 r. To zgrany zespół mechaników z dużym oświadczeniem, który cieszy się zaufaniem klientów prywatnych jak i firm. Z EuroWarsztatem współpracujemy od 3 lat. Sieć przyczyniła się do znaczącego rozwoju firmy.



ZAKRES USŁUG

Kompleksowe naprawy silników, naprawy mechaniczne, naprawy zawieszki, naprawy układów hamulcowych, wydechowych, obsługa klimatyzacji, diagnostyka, naprawy elektryczne, pomoc drogowa.



SPECJALIZACJA

Wszystkie dostępne marki samochodów osobowych i dostawczych.



Współpraca z siecią EuroWarsztat daje nam możliwość ciągłego rozwoju oraz podnoszenia kwalifikacji, dzięki czemu możemy świadczyć usługi na wysokim poziomie. Możemy śmiało powiedzieć, że EuroWarsztat pomaga nam realizować nasze cele.

Firma NGK Spark Plug ponownie wśród 100 najbardziej innowacyjnych firm świata

Zgodnie z raportem Reutersa 2014 firma NGK należy do 100 najbardziej innowacyjnych firm na świecie. Jest to drugi rok z rzędu, kiedy NGK znalazła się w tej zaszczytnej liście, którą Thomson Reuters tworzy na podstawie wskaźników świadczących o tendencjach do innowacji w firmie.

Lista „TOP 100 Global Innovators” zawiera wszystkie organizacje, które w ciągu roku uzyskały minimum 100 patentów, na podstawie których wprowadzono co najmniej kilka innowacji. Pod uwagę brany jest także sposób, w jaki firma chroni swoją własność intelektualną. Miernikiem jest również częstotliwość wykorzystywania patentu przez inne organizacje.

NGK Spark Plug została dodana to listy 100 najbardziej innowacyjnych firm dzięki jej wyjątkowo dużej ilości wprowadzonych innowacji i zatwierdzonych patentów w minionych latach. Ponadto firma NGK,

jak i pozostałe firmy z listy osiągnęły S&P 500 – najważniejszy wskaźnik giełdy nowojorskiej – niemal w każdej kategorii, włącznie z liczbą wprowadzonych patentów, nowo utworzonych miejsc pracy oraz wydatków na badania i rozwój.

„Bycie na liście 100 najbardziej innowacyjnych firm na świecie oznacza przynależność do tych światowych firm, które są motywatorami wzrostu, znaczących innowacji i tworzenia miejsc pracy” – mówi Masaki Sumiya, Managing Director NGK Spark Plug Europe – „Jesteśmy niezmiernie dumni, że nasza firma znalazła się na tej liście po raz drugi z rzędu”.

Firma NGK jest wiodącym światowym producentem świec zapłonowych oraz sond lambda oraz jednym z największych producentów świec żarowych, posiadającym fabryki i biura handlowe we wszystkich częściach świata. Zatrudnia 12.000 pracowników, którzy przyczyniają się do obrotów w wysokości ok. 2,7 miliardów euro. NGK jest obecna na wszystkich kontynentach, posiada 32 spółki-córki, 12 zakładów produkcyjnych oraz 4 centra techniczne.

Bliższych informacji na temat sprzedaży produktów NGK udzielają importerzy i dystrybutorzy – adresy na stronie

www.ngkntk.pl



NGK POWER INSIDE

Nr 1 na świecie na torach wyścigowych i drogach





Oto warsztaty, które w ostatnim czasie dołączyły do naszej sieci EUROWARSZTAT. W Polsce mamy już ponad 130 serwisów. Na świecie – niemal 5 tysięcy!



Autotech Piotr Kowalski

Tel. 29 772 11 57

Ul. Płocka 47A

06-450 Głinojeck

auto-tech@eurowarsztat.pl

GODZINY OTWARCIA

Pn-Pt: 9:00-18:00

So: 9:00-13:00



HISTORIA FIRMY

Firma Autotech Piotr Kowalski powstała w 2009 roku z miłości do motoryzacji i od tego czasu zajmuje się naprawą i obsługą samochodów. Właściciel firmy pasjonuje się motoryzacją. Oprócz naprawy aut w wolnych chwilach odbudowuje pojazdy zabytkowe, oraz buduje samochody umilających spędzanie wolnego czasu na bezdrożach typu Buggy. Największą wartością firmy jest zaufanie Klientów wynikające z zaangażowania w naprawę i obsługę aut, co pozwala z nadzieją patrzeć w przyszłość.



ZAKRES USŁUG

Mechanika, elektromechanika, wulkanizacja, klimatyzacja, diagnostyka komputerowa



SPECJALIZACJA

Wszystkie marki, osobowe, dostawcze, zabytkowe

Z wielu sieci serwisów samochodowych wybrałem EuroWarsztat ponieważ cenię niezależność, a tu nie jestem związany z umową z żadnym dystrybutorem części, nie narzuca mi się poziomu obrotów czy programów lojalnościowych. Cenię sobie jasne zasady współpracy z EuroWarszatem.



AUTO-SERWIS PAWLIK

Tel. 690 621 122

Nieznanowice 45A

29-100 Włoszczowa

pawlik@eurowarsztat.pl

GODZINY OTWARCIA

Pn-Pt: 8:00-16:00

So: 8:00-14:00



HISTORIA FIRMY

Firma Auto-Serwis Pawlik powstała w 2013 roku, jednak działalność właścicieli w branży motoryzacyjnej trwa nieprzerwanie od 1998 roku. Wtedy właśnie swoją działalność pod nazwą Auto-Części Pawlik rozpoczął sklep zajmujący się sprzedażą części i akcesoriów samochodowych. Wkrótce potem rozszerzył on swoją ofertę o regularne dostawy do okolicznych warsztatów. Stały rozwój firmy oraz analiza bieżących potrzeb rynku wpłynęły na decyzję o uruchomieniu działalności usługowej, co nastąpiło właśnie w 2013 roku. Współpraca zaś z regionalnym dystrybutorem części firmą MOTOROL doprowadziła do wstąpienia firmy w strukturę sieci EuroWarsztat. Nasze plany na przyszłość to dalszy rozwój poprzez poszerzanie oferty usługowej i rozbudowę zaplecza technicznego.



ZAKRES USŁUG

Pełny zakres mechaniki i elektromechaniki pojazdowej, serwis klimatyzacji i ogumienia.



SPECJALIZACJA

Wszystkie marki, pojazdy osobowe i dostawcze.

Przynależność do sieci EuroWarsztat ma dla nas ogromne znaczenie marketingowe, począwszy od wizualizacji firmy na specjalistycznych szkoleniach i pomocy infolinii technicznej i prawnej kończąc. Ważny jest także bieżący kontakt z właścicielami innych EuroWarsztatów, służymy sobie pomocą i wsparciem w rozwiązywaniu problemów technicznych.



-  Centrala dystrybutora części ciężarowych
-  Centrala dystrybutora części osobowych
-  Filie – części ciężarowe
-  Filie – części osobowe

 **AUTO-PARTNER**

ul. Subisława 50
80-354 Gdańsk
tel. 58 557 86 80
biuro@autopartner.pl
www.autopartner.pl
Koordynator EW:
Krzysztof Pajak
tel. 603 451 010
krzysztof.pajak@autopartner.pl

 **AUTO-ZATOKA**

ul. Międzyleska 6B
50-514 Wrocław
tel. 71 78 797 12/13
info@auto-zatoka.pl
www.auto-zatoka.pl
Koordynator EW:
Grzegorz Ginter
tel. 609-431-852
grzegorz@auto-zatoka.pl

 **AUTORAK**

ul. Ciszycy 94
27-660 Koprzywnica
tel. 15 847 62 76
biuro@dieselland.com.pl
www.dieselland.com.pl
Koordynator EW:
Artur Dzierzkowski
tel. 608 404 125
artur@dieselland.com.pl

 **BHMD**

ul. Arkuszowa 10
01-934 Warszawa
tel. 22 864 04 64
info@bhmd.pl
www.bhmd.pl
Koordynator EW:
Łukasz Kramek
tel. 664 490 950
lukasz.kramek@bhmd.pl

 **EDPOL**

ul. Pułaskiego 76/80
42-226 Częstochowa
tel. 34 361 30 15
edpol@edpol.pl
www.edpol.pl
Koordynator EW:
Zbigniew Dudek
tel. 509 493 812
zbigniew.dudek@edpol.pl

 **GORDON**

ul. Poznańska 62
89-200 Szubin, Zamość
tel. 52 372 54 54
www.gordon.com.pl

 **INTER PARTS**

ul. Jarzębinowa 4
11-034 Stawiguda
tel. 89 524-92-00
biuro@interparts.com.pl
www.interparts.com.pl

 **MOTOROL**

ul. Bociana 19
31-231 Kraków
tel. 12 420 44 00
sprzedaz@motorol.pl
www.motorol.pl
Koordynator EW:
Jacek Sołtyś
tel. 693 833 901
jsoltysik@motorol.pl

 **RODON**

Karolewko 14 k/Leszna
64-115 Świąciechowa
tel. 65 534 92 10
rodon@rodon.pl
www.rodon.pl
Koordynator EW:
Karol Olejniczak
tel. 661 538 307
karol.olejniczak@rodon.pl

 **TOMALA**

ul. Kłodzka 10,
57-500 Bystrzyca Kłodzka
tel. 74 811 27 11
biuro@tomala.pl
www.tomala.pl
Koordynator EW:
Miłosz Murzyniak
tel. 791 765 055

 **OPOLTRANS**

ul. Norweska 13,
46-021 Brzezie k/Opola
tel. 77 409 96 47
sekretariat@opoltrans.com.pl
www.opoltrans.com

 **GROUPAUTO**
Polska

Grouppauto Polska
Al. Jerozolimskie 56C
00-803 Warszawa
tel. + 48 22 292 83 80
fax. + 48 22 292 83 81
biuro@grouppautopolska.pl
euowarsztat@euowarsztat.pl